

r

RICHTER

**R25 R35
FLOOR SCRUBBER**

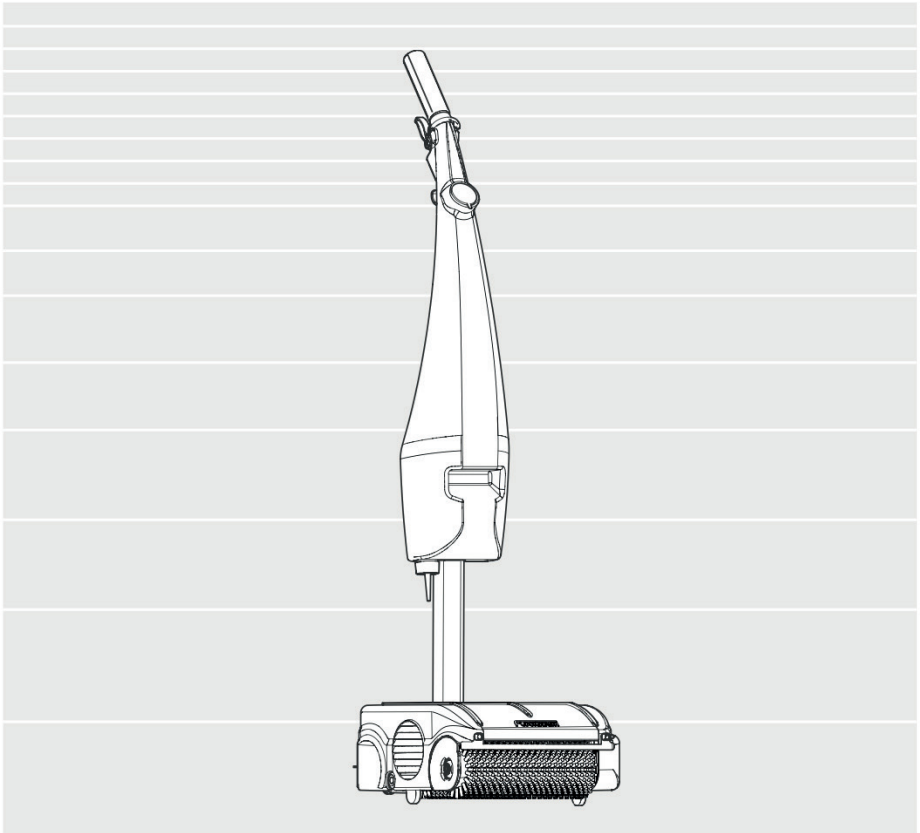

MANUAL OF USE AND MAINTENANCE

English	3
Magyar	18

FOREWORD

It is of outmost importance to keep the machine at its maximum efficiency by carrying out the maintenance described in this manual carefully. It is important to keep this instruction manual in a safe place so that it can be referred to whenever necessary. For further requirements, please contact our customer service centre or your nearest authorised dealer.

MANUAL CONTENT, USE AND MAINTENANCE

The following manual has been drawn up to provide customers with all necessary information in order to use the machine as safely and smoothly as possible.

STORAGE OF MANUAL OF USE AND MAINTENANCE

The manual of use and maintenance should be kept in a safe and easy accessible place in the immediate proximity to the machine. To avoid compromising its readability, keep this manual away from sources of heat, liquids or detergents.

MACHINE DELIVERY

The Floorwash machine is delivered in a protective packaging. Ensure that the packaging is fully intact and that there are no signs of tempering when the product is taken over. The customer should notify our customer service immediately in case of damages.

TECHNICAL DESCRIPTION

The Floorwash is a mechanical floor scrubber-dryer that ensures effective cleaning surfaces including uneven superficies. The combined mechanical action of brush, water and centrifugal force will guarantee the best results with minimum effort. It cleans, rubs and collects the filth and it is perfect for constant and frequent use. This scrubber dryer is particularly suited for the treatment and cleaning of floors made of terracotta, pottery, setts, clinker, rubber, resin, marble, linoleum, raw concrete, flagstone, serizzo granite, stone, carpets and rugs.

SERIAL NUMBER

The label with the serial number is located below the machine, in the underlying part of the external left side. That number shall be always notified for technical assistance or request of spare parts.

GENERAL SAFETY RULES

This floor scrubber-dryer is easy to use; anyway, it is necessary to read the following rules carefully in order to avoid damages to both the operator and the machine.

Recommendations

- The machine is not intended to be used by persons (including children) whose physical, sensory and mental capacities are impaired, or with lack of the necessary experience and knowledge, unless they are supervised or instructed in its use by persons responsible for their safety.
- Children shall be supervised to ensure that they do not play with the machine.
- If the power supply is damaged, it shall be replaced by the manufacturer or its authorised technical assistance.
- This machine is suitable for indoor use only.
- Do not use the machine on slopes.
- In case of emergency, remove the power cable from the outlet promptly.
- Unplug the power cable from the outlet before maintenance is performed.
- Use only brushes provided with the machine or supplied by an authorised dealer and/or reseller to avoid compromising safety and warranty.
- The machine shall not be left unattended, but stored in a protected area to prevent the machine from being moved accidentally.

Warnings



Always unplug the power cable from the outlet when not in use or before adjustments and maintenance are performed.



Do not use or keep the machine outside in wet conditions, and avoid direct exposure to rain.



Do not hold the plug or machine with wet hands.



The machine is suitable for use in dry conditions at a temperature range of +5°C to +35°C (+41°F to +95°F).



The power outlet socket of the machine shall be connected to an approved earth.



Do not insert objects through openings. Do not use when openings are clogged.



Protect the machine from sunlight and UV radiation.



Do not suck gases, liquids or potentially explosive and combustible dusts. These substances may corrode materials used in the construction of the machine.



Follow the basic safety rules for use in hazardous areas, such as service station or gas distributors.



Do not use the machine in potentially explosive atmospheres.



Do not place containers holding liquids on the machine.



Do not pull the power cable to carry the machine.



Keep the electrical cable away from sources of heat.



For use in work environments, do not hit shelves or scaffoldings where there is a risk of objects falling. The user shall be equipped with adequate safety equipment (gloves, footwear, helmet, goggles, etc.).



Request original spare parts only to dealers and/or authorised resellers in case of parts replacement or maintenance.



Check the machine in an authorised service centre at least once a year.



Organise the disposal of waste materials complying scrupulously with current regulations.

TECHNICAL DATA R25

Machine height	140mm
Machine width	285mm
Machine length	330mm
Front brush	Ø86 700 revolutions per minute
Rear brush	Ø54 1145 revolutions per minute
Working width	250mm
Work capacity	200mq/h
Induction motor power	400W 2800 revolutions per minute
Total storage capacity	4l
Recovery tank capacity	1l
Total empty weight	10kg

TECHNICAL DATA R35

Machine height	140mm
Machine width	385mm
Machine length	330mm
Front brush	Ø88,5 x 35cm
Rear brush	Ø54 x 30cm
Working width	350mm
Work capacity	500mq/h
Induction motor power	400W 2800 revolutions per minute
Total storage capacity	4l
Recovery tank capacity	1,8l
Total empty weight	11kg

SPARE PARTS

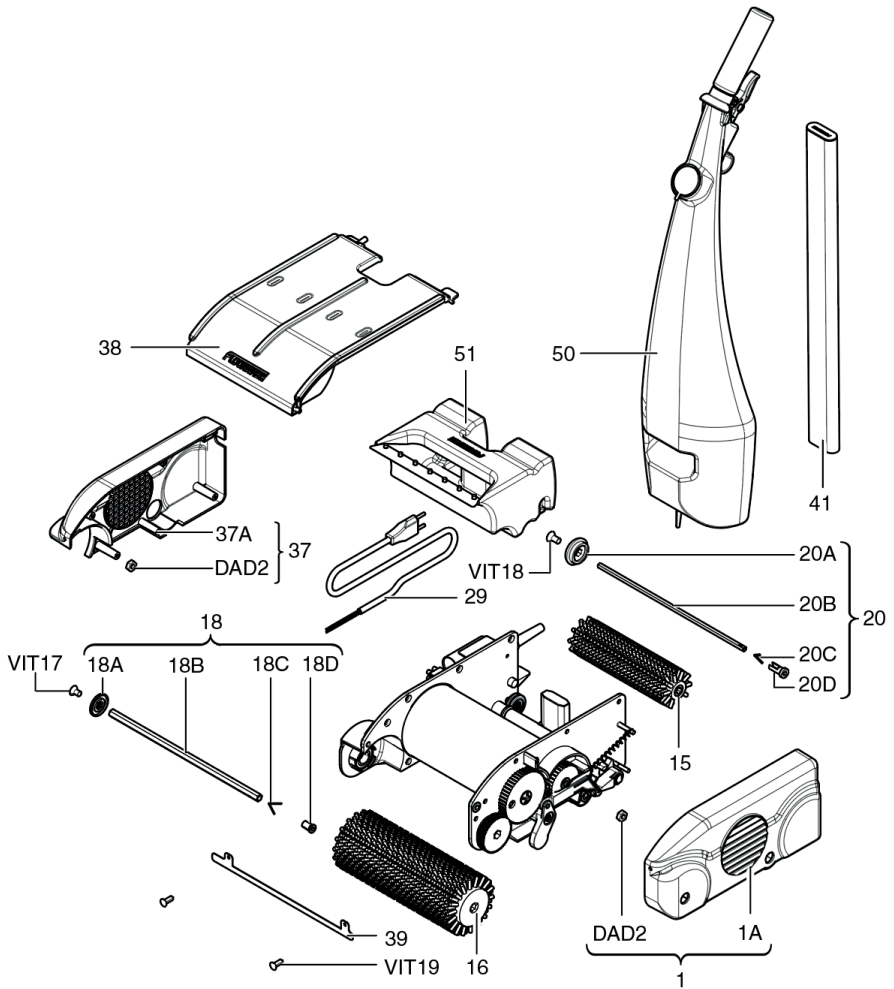

- | | | | |
|-------|---------------------------------------|-----|--------------------------------------|
| 1 | COMPLETE NYLON EXTERNAL LEFT SIDE | 20A | HEXAGON PLUNGER INSERT BUTTON CH7 |
| 1A | NYLON EXTERNAL LEFT SIDE | 20B | HEXAGON PLUNGER CH7 |
| DAD2 | LOW SQUARE NUT 4MA | 20C | SPRING LATCH FOR HEXAGON PLUNGER CH7 |
| CAF35 | MACHINE BODY F35 | 20D | HEXAGON PLUNGER EJECT BUTTON CH7 |
| 15 | UNIVERSAL REAR BRUSH | 37 | COMPLETE NYLON EXTERNAL RIGHT SIDE |
| 16 | UNIVERSAL FRONT BRUSH | 37A | NYLON EXTERNAL RIGHT SIDE |
| 18 | COMPLETE HEXAGON SPRING PLUNGER CH10 | 38 | COMPLETE COVER F35 |
| 18A | HEXAGON PLUNGER INSERT BUTTON CH10 | 41 | COMPLETE HANDLE |
| 18B | HEXAGON PLUNGER CH10 | 50 | COMPLETE TANK |
| 18C | SPRING LATCH FOR HEXAGON PLUNGER CH10 | 51 | WASTE WATER TANK |
| 18D | HEXAGON PLUNGER EJECT BUTTON CH10 | | |
| 20 | COMPLETE HEXAGON SPRING PLUNGER CH7 | | |

PACKAGING SPECIFICATIONS AND DIMENSIONS

The Floorwash machine is delivered in a protective packaging.

Ensure that the packaging is fully intact and that there are no signs of tempering when the product is taken over. In case of damage, the customer shall notify our customer service immediately.

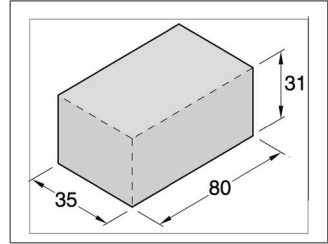

MACHINE UNPACKING

Follow the procedure below:

- 1 Place the packaging on the floor/work table softly by laying it down on the right part.
- 2 Open the external cardboard by using a pair of scissors, when necessary. (Do not use an utility knife).
- 3 Remove the machine body, tank and extensible tube, and place them on the floor softly.
- 4 Keep the cardboard box and its components away from sources of heat, in a dry and easily accessible place.



Do not break or throw the packaging and its components away so that it can be used again for future transportation.



For your safety, wear protective gloves when carrying out these operations, in order to avoid injuries in case of accidental contact with sharp edges of the cardboard box, direct contact with detergent residues or metal edges.

MACHINE ASSEMBLY

Follow the procedure below:



The Floorwash machine has a fast assembly system since no tools are required.
Do not use any tool to avoid injuries or damage to the machine.

- 1** Place the body of the machine on a stable surface without slopes.

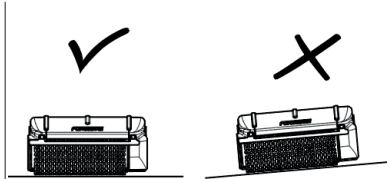

- 2** Insert the handle in the axle of the machine body.

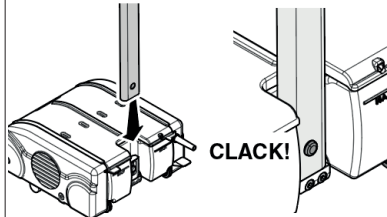

- 3** Insert the tank in the handle at the desired height (3 different heights).

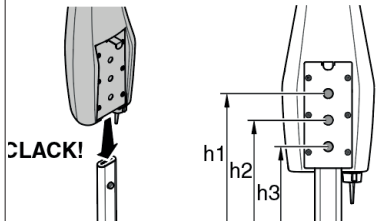

- 4** Insert the small transparent water tube in the relief valve situated on the lower part of the tank.

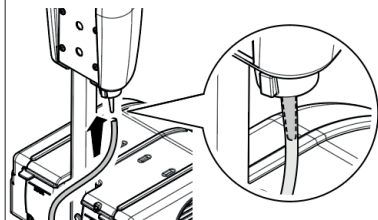

- 5** Hook the electrical cord into its appropriate seat situated at the top end of the tank.

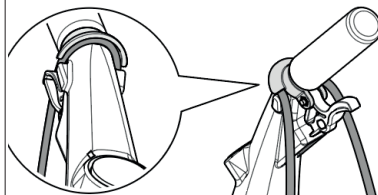

HOW TO GET STARTED



The Floorwash machine is a mechanical collection device that can achieve excellent results even with the use of water without detergent.

An excellent result is achieved with the use of specific detergents.



The machine comes with universal brushes (gr 0.12). Anyway, it is possible to request specific brushes to our customer service according to the type of surface to be treated.



Use foam-controlled detergents to avoid excessive foaming. Do not use pure acids.



Wear protective gloves before handling detergents, alkaline or acid solutions to avoid hand injuries.

1 Remove the tank cap.

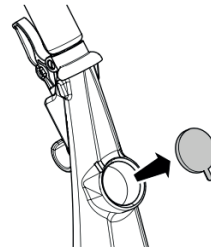

2 Pour the liquid, clean water and/or detergent in the concentration specified on the label.

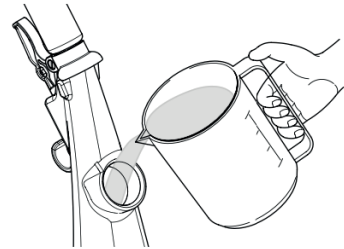

3 Replace the tank cap.

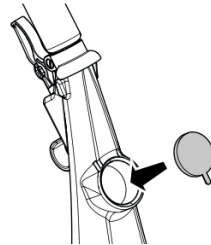

Fill the tank with clean water and/or detergent for a maximum of 2lt.

Use water at a temperature not exceeding 40°C or below 10°C. (104°F – 50°F).

ON/OFF



Before the start-up of the device, check that the electrical cord and the machine are not malfunctioning in any way. If this is not the case, do not use the device and contact our service centre as soon as possible.

- 1** Insert the plug in a 230-volt wall outlet.

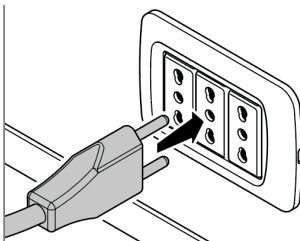

- 2** Press the kick-start pedal situated at the bottom-right side of the machine.

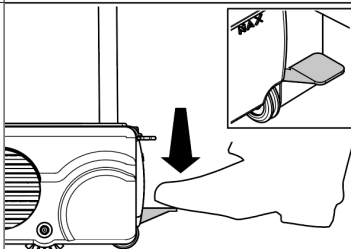

It is important to press the kick - start pedal completely before lowering the tank towards you, so as to avoid any damage to the central axle of the machine body.

- 3** While pressing the kick-start pedal, lower the tank towards you slowly. At this point, the machine will switch on automatically and brushes will start rotating. The machine will switch off automatically when returning the tank to a vertical position (rest position).

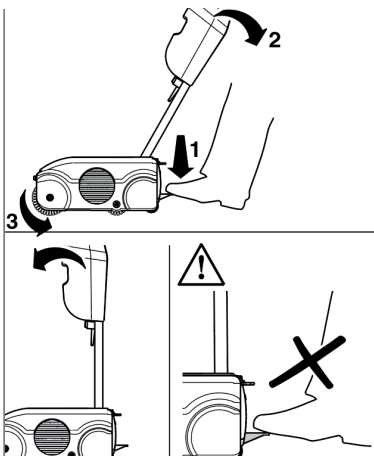

Do not press the kick - start pedal when returning the tank to the original position.

FUNCTIONING

Check that all steps described above have been completed correctly before using the machine.



Before starting the washing procedure with the machine, remove any solid residual such as dust lumps, stones, glass, paper etc. from the surface which has to be treated.

- 1 After the engine has turned on, move the machine back and forth with linear movements. The lever placed beneath the handle will allow you to dispense the liquid previously poured in the tank.

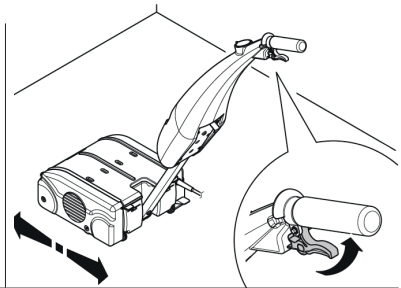

The engine of this machine has a safety device that will turn the machine off in the event of an overload. In this case, rest the machine for 15 minutes, and then continue from where you left off. If the engine does not function properly, contact our service centre.



Do not make circular movements with the machine so that it can collect the dispensed liquid.

- 2 After pulling the lever, the liquid will distribute uniformly on the front cylinder brush.

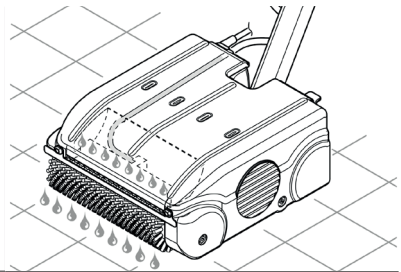

In the ongoing stage just pull the lever halfway; in the retuning stage, release the lever, thus allowing the liquid recovery.



In the returning stage, the machine shall pass through the same hallway of the ongoing stage, thus allowing a complete recovery of the dispensed liquid.

- 3** The recovery of the dispensed liquid occurs automatically by means of mechanical collection. The liquid will flow into the waste situated in the lower part of the machine.

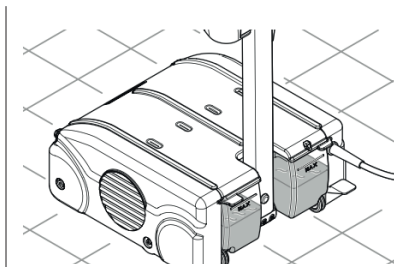

It is important to empty the waste when the seep liquid reaches the maximum mark printed on the back of the waste, thus avoiding an accidental release of the same.

TRANSPORT

To transport the machine safely, follow these steps:

-  Check that the tank is placed in a vertical position before moving the machine. The electrical cord shall be unplugged from the outlet.

- 1** The machine has two rubber wheels situated in the lower part. By pulling the tank towards you, without pressing the kick - start pedal, the front part of the machine will be lifted up, guaranteeing an easy transportation.

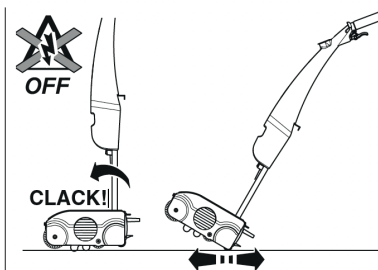

-  If the liquid in the waste has reached the highest level, it is necessary to empty it before carrying the machine.

- 2** It is possible to lift the entire machine up, in order to move it to an upper floor of the house, by using the designated slit situated on the lower part of the tank.



-  Do not lift the machine up by using the upper knob of the tank.

-  For transportation with vehicles, ensure the machine so that it cannot in any way move.

AFTER CLEANING

After cleaning, follow these steps:

-  Before carrying out any operation, check that the electrical cord is unplugged from the outlet.

-  Wear protective gloves when carrying out these operations, in order to avoid direct contact with detergent residues or metal edges

- 1** Open the upper cover of the machine by pushing the two lateral hooks up.

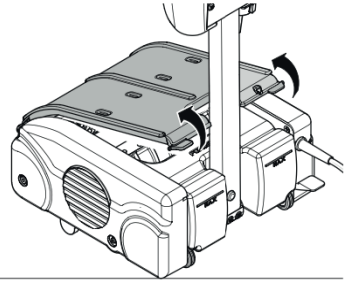

- 2** Remove and empty the dirty water waste. Wash it with running water and, if necessary, use a spatula to remove any residual from the bottom.

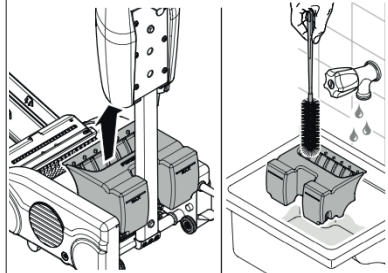

The stainless-steel sheet welded to the waste is not removable. Do not try to remove it.

- 3** Unhook the upper cover and wash it gently with running water. Check that the drip tray and the water tube are not clogged.

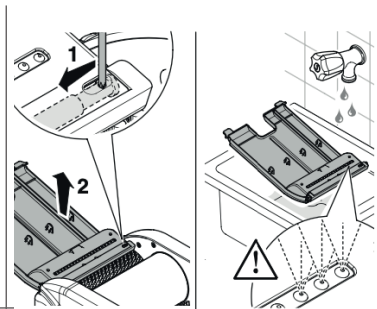

- 4** Unhook and drain the clean water tank 2 from any residual of water and/or detergent.

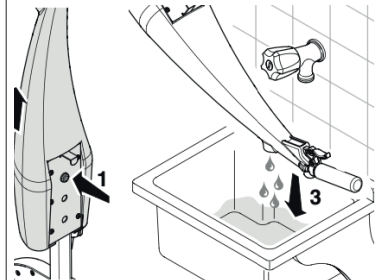

Do not place the foot on the machine body while carrying out this operation.

MAINTENANCE

A regular maintenance keeps the machine safe and always ready to use. Carry out the following operations:



Before carrying out any operation, check that the electrical cord is unplugged from the outlet.

- 1** Keep the machine in a safe place to ensure its maintenance.

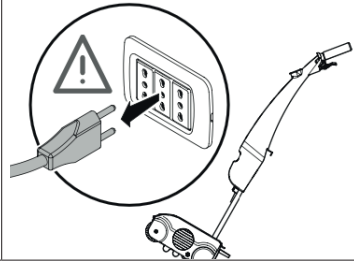

Wear protective gloves when carrying out these operations, in order to avoid direct contact with metal edges or sharp plastic parts.

- 2** Unhook the handle from the machine body and place it on a work table.

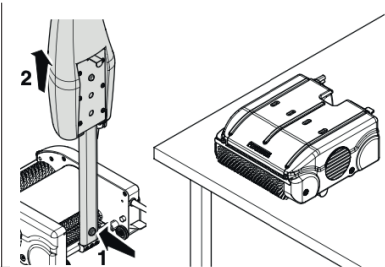

- 3** Unhook the upper cover of the machine and wash it thoroughly with running water.

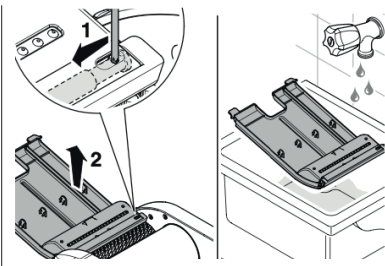

- 4 Remove the brushes by pressing the button placed on the left side of the machine. Use a damp cloth to clean the internal sides of the machine while checking that seals are not clogged.

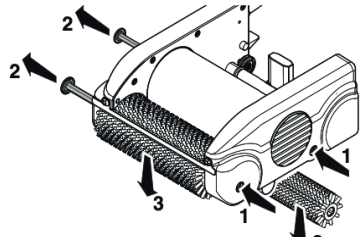

Do not clean the machine with steam cleaners.

TROUBLESHOOTING TIPS

The following are examples of some problems that may arise.



If after completing the verifications listed below, you do not achieve positive outcomes, please contact our service support immediately.

The machine does not work

Check that the power cord plug is inserted correctly. (230V) Check that the power cord is not damaged or has got stripes.

The engine turns on but brushes do not rotate

Unplug the power cable and check that the central conveyor belt is able to rotate by trying to move it by hand.

The fresh water tank loses

Check that the water valve of the cable is fully screwed to the tank.
Check that the drive cable anchored to the lever of the liquid distribution is not too taut.
Check that the tank is fully intact and that there are no holes and/or cracks.

The machine does not distribute well the wash water

Make sure that the drip tray placed under the cover is not clogged. Check that the transparent tube is not clogged or crimped.

The machine does not collect water

Check that the waste is properly inserted and that the cover is completely closed and attached to the body. Check that the wash water drops on a regular basis when you pull the lever. Check that the brushes are not too worn.

Előszó

Fontos, hogy a gépet maximális hatékonysággal tartsuk karban a kézikönyvben leírtak segítségével. Fontos, hogy ezt az útmutatót biztonságos helyen tároljuk, hogy szükség esetén könnyen hozzáférhessünk. További információkért kérjük, lépjen kapcsolatba ügyfélszolgálatunkkal vagy legközelebbi hivatalos kereskedőnkkel.

Kézikönyv tartalma, használat és karbantartás

Az alábbi kézikönyv azért készült, hogy az ügyfelek minden szükséges információt megkapjanak a gép lehető legbiztonságosabb és gördülékenyebb használata érdekében.

Használati és karbantartási útmutató tárolása

A használati és karbantartási kézikönyvet biztonságos és könnyen hozzáférhető helyen kell tartani a gép közvetlen közelében. A kézikönyvet tartsa távol a hőforrásoktól, folyadékoktól vagy tisztítószerektől annak olvashatóságának megőrzése érdekében.

A gép szállítása

A készüléket védőcsomagolásban szállítjuk. Győződjön meg arról, hogy a csomagolás teljesen sértetlen és hogy a termék átvételekor ne legyenek rajta sérülés nyomai. Az ügyfélnek értesítenie kell az ügyfélszolgálatot, ha sérülést észlel.

Technikai leírás

A készülék, egy mechanikus padlóúroló szárítógép, amely hatékonyan tisztít felületeket, beleértve az egyenetlen felületeket is. A kefe, víz és centrifugális erő kombinált mechanikus hatása a legjobb eredményeket garantálja minimális erőfeszítéssel. Tisztítja, dörzsöli és összegyűjti a szennyeződések, tökéletes állandó és gyakori használatra. Ez a padlótisztító különösen alkalmas terrakotta, kerámia, kockakő, gumi, gyanta, márvány, linóleum, nyers beton, gránit, kő, szőnyegek kezelésére és tisztítására.

Szériaszám

A sorozatszámmal ellátott címke a gép alatt található, a külső bal oldal alatt. Ezt a számot mindig fel kell tüntetni műszaki segítségkérés vagy alkatrészrendelés esetén.

Általános biztonsági szabályok

Ez a padlótisztító és szárítógép könnyen használható; mindazonáltal fontos alaposan elolvasni a következő szabályokat annak érdekében, hogy elkerüljük a károkat mind az üzemeltető, mind a gép számára.

Ajánlások

- A gépet ne használják olyan személyek (beleértve a gyermekeket) akiknek fizikai, érzékszervi vagy mentális képességei korlátozottak, vagy akiknek nincs megfelelő tapasztalatuk és ismeretük, hacsak nincsenek felügyelettel vagy utasításokkal ellátva a biztonságukért felelős személyek által.
- Figyeljen arra, hogy gyerekek ne játszanak a készülékkel.
- Amennyiben a tápkábel megsérül, azt a gyártónak vagy annak hivatalos szervizének kell kicserélnie.
- Ez a gép kizárólag beltéri használatra alkalmas.
- Ne használja a gépet lejtőkön.
- Vészhelyzet esetén azonnal húzza ki a tápkábelt a konnektorból.
- Húzza ki a tápkábelt a konnektorból karbantartás előtt.
- Csak a géppel szállított vagy hivatalos kereskedőtől beszerzett kefék használata javasolt a biztonság és garancia érdekében.
- A gépet ne hagyja felügyelet nélkül, hanem tárolja védett helyen, hogy megakadályozza a gép véletlen elmozdulását.

Figyelmeztetések



Mindig húzza ki a tápkábelt a konnektorból, ha nem használja, vagy mielőtt beállításokat és karbantartást végezne.



Ne használja vagy tárolja a gépet nedves körülmények között, és kerülje az eső közvetlen kitétségét.



Ne fogja meg a dugót vagy a gépet nedves kézzel.



A gép száraz körülmények között használható +5°C-tól +35°C-ig (+41°F-tól +95°F-ig) terjedő hőmérsékleti tartományban.



A gép elektromos aljzatát földelt konnektorhoz kell csatlakoztatni.



Ne helyezzen be tárgyakat nyílásokon keresztül. Ne használja, ha a nyílások el vannak dugulva.



Védje a gépet a napfénytől és az UV-sugárzástól



A gép ne szívjon be gázokat, folyadékokat vagy robbanásveszélyes és gyúlékony port.



Tartsa be a veszélyes területeken való használat alapvető biztonsági szabályait, mint pl. benzinkutak vagy gázelosztók.



Ne használja a gépet robbanásveszélyes környezetben.



Ne helyezzen folyadékot tartalmazó tartályokat a gépre.



Ne húzza meg a tápkábelt a gép hordozása közben.



Tartsa az elektromos kábelt távol a hőforrásoktól.



Ne ütközzön polcnak, állványoknak a géppel. Munkahelyi környezetben tegyen eleget a munkavédelmi követelményeknek.



Csak eredeti pótalkatrészeket kérjen a kereskedőtől /vagy a hivatalos viszonteladókat alkatrészcsere vagy karbantartás esetén.



Ellenőriztesse a gépet legalább évente egyszer egy hivatalos szervizközpontban.



Szervezze meg a hulladékok ártalmatlanítását, lelkiismeretesen betartva a következőket a hatályos előírásoknak megfelelően.

Technikai adatok R25

Készülék magassága	140 mm
Készülék szélessége	285 mm
Készülék hossza	330 mm
Elülső kefe átmérője	Ø86 700 g/m
Hátsó kefe átmérője	Ø54 1145 g/m
Munkaszélesség	250 mm
Munkakapacitás	200 mq/óra
Indukciós motor teljesítménye	400 W 2800 fordulat percenként
Teljes tárolási kapacitás	4 l
Visszanyerési tartály kapacitása	1 l
Teljes üres tömeg	10 kg

Technikai adatok R35

Készülék magassága	140 mm
Készülék szélessége	385 mm
Készülék hossza	330 mm
Elülső kefe átmérője	Ø88,5 x 35 cm
Hátsó kefe átmérője	Ø54 x 30 cm
Munkaszélesség	350 mm
Munkakapacitás	500 mq/óra
Indukciós motor teljesítménye	400 W 2800 fordulat percenként
Teljes tárolási kapacitás	4 l
Visszanyerési tartály kapacitása	1,8 l
Teljes üres tömeg	11 kg

ALKATRÉSZEK

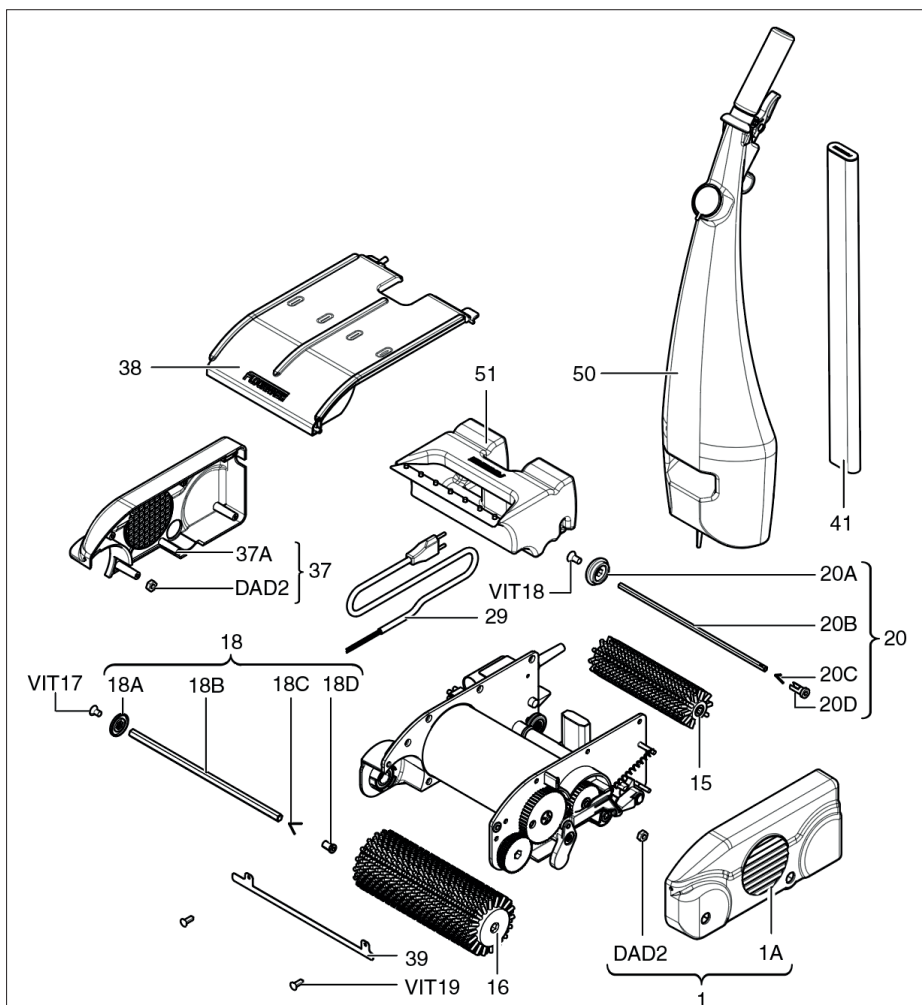

1 TELJES MŰANYAG - BAL OLDAL

1A MŰANYAG KÜLSŐ - BAL OLDAL

DAD2 NÉGYSZÖGLEGES ANYA 4MA

CAF35 KÉSZÜLÉK TEST F35

15 UNIVERZÁLIS HÁTSÓ KEFE

16 UNIVERZÁLIS ELSŐ KEFE

18 HATSZÖGLETŰ RUGÓTOLÓ CSAP CH10

18A HATSZÖGLETŰ TOLÓGOMB BEILLESZTÉS CH10

18B HATSZÖGLETŰ TOLÓ CSAP CH10

18C RUGÓS FOGANTYÚ HATSZÖGLETŰ TOLÓ CSAPHOZ CH10

18D HATSZÖGLETŰ TOLÓGOMB GOMB CH10

20 TELJES HATSZÖGLETŰ RUGÓTOLÓ CSAP CH7

20A HATSZÖGLETŰ TOLÓGOMB BEILLESZTÉS CH7

20B HATSZÖGLETŰ KIERESZTŐ GOMB CH7

20C RUGÓS FOGANTYÚ HATSZÖGLETŰ TOLÓ CSAPHOZ

CH7

20D HATSZÖGLETŰ DUGATTYÚ KIERESZTŐ GOMBJA

37 TELJES MŰANYAG - JOBB OLDAL

37A MŰANYAG KÜLSŐ - JOB OLDAL

38 TELJES BORÍTÓ F35

41 TELJES FOGANTYÚ

50 TELJES TANK

51 SZENNYVÍZTARTÁLY

CSOMAGOLÁS TULAJDONSÁGAI ÉS MÉRETEI

A készüléket védőcsomagolásban szállítják. Győződjön meg róla, hogy a csomagolás teljes egészében érintetlen, és nincsenek felbontásra utaló jelek, amikor átveszi a terméket. Sérülés esetén az ügyfél azonnal értesítse ügyfélszolgálatunkat.

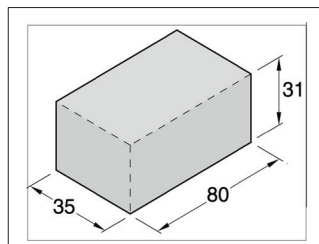

KÉSZÜLÉK KICSOMAGOLÁSA

Kövesse az alábbi utasításokat

- 1 Helyezze a csomagolást óvatosan a padlóra/munkaasztalra, jobb oldalának lefelé helyezve.
- 2 Nyissa ki a külső kartondobozt egy olló segítségével, szükség esetén. (Ne használjon éles tárgyat.)
- 3 Vegye ki a géptestet, a tartályt és az állítható csövet, és helyezze le őket óvatosan a padlóra.
- 4 Tartsa távol a kartondobozt és annak alkatrészeit a hőforrásoktól, száraz, könnyen elérhető helyen.



Ne tépje össze vagy dobja el a csomagolást és annak alkatrészeit, hogy később újra használható legyen a szállításhoz.



Viseljen védőkesztyűt a kicsomagolás során a sérülések elkerülése érdekében, pl. éles szélekkel való véletlen érintkezés, tisztítószer-maradványokkal vagy fém szélekkel való közvetlen érintkezés esetén.

KÉSZÜLÉK ÖSSZESZERELÉSE

Kövesse az alábbi leírást



Ne használjon semmilyen szerszámot a sérülések vagy a gép károsodásának elkerülése érdekében.

1 Helyezze a gép testét egy stabil felületre

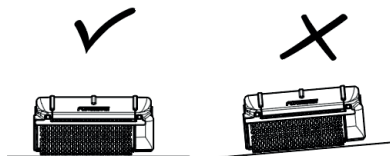

2 Helyezze be a fogantyút a géptest tengelyébe.

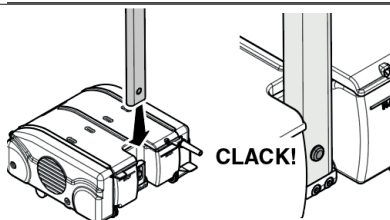

3 Helyezze be a tartályt a fogantyúba a kívánt magasságba (3 különböző magasságban).

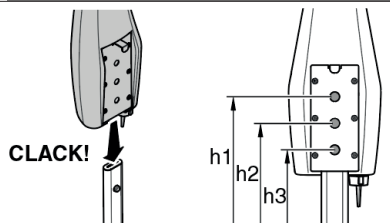

4 Helyezze be a kis átlátszó vízcsövet a mélyedésbe a tartály alsó részén található légtelenítő szelepbbe.

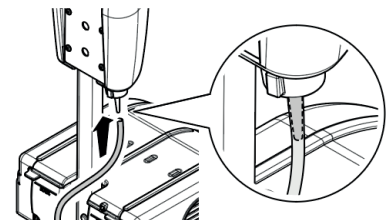

5 Csatlakoztassa a vezetékét a megfelelő helyre a tartály felső végén elhelyezkedő csatlakozóba.

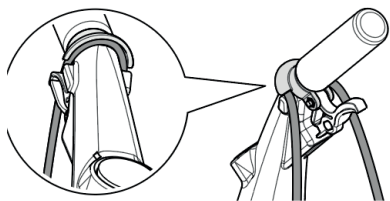

HOGY KEZDJÜK EL



Ez a készülék mechanikus gyűjtőberendezés, amellyel kiváló eredményeket lehet elérni még tisztítószer nélkül is. Használható különleges tisztítószerekkel is, hogy még jobb eredményeket érjünk el.



A géphez univerzális kefék (gr 0,12) tartoznak. Egyébként lehetőség van arra, hogy kérjen a kezelendő felület típusának megfelelően speciális keféket kérhet ügyfélszolgálatunktól.



A túlzott habzás elkerülése érdekében használjon habszabályozott tisztítószereket. Ne használjon tiszta savakat.



Viseljen védőkesztyűt a lúgos vagy savas oldatok használata előtt.

1 Vegye le a tanksapkát

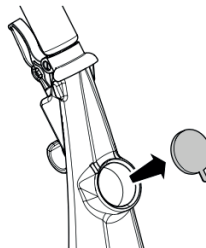

2 Öntse a folyadékot, tiszta vizet és/vagy tisztítószert a tartályba a címkén megadott koncentrációban.

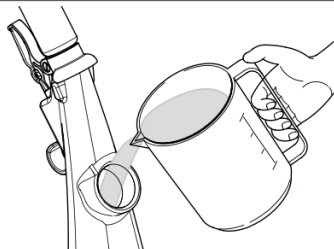

3 Tegye vissza a tanksapkát

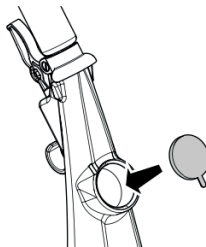

Töltse fel a tartályt legfeljebb 2 liter tiszta vízzel és/vagy tisztítószerral. A víz hőmérséklete 10°C és 40°C között legyen

KI-BE KAPCSOLÁS



A készülék üzembe helyezése előtt ellenőrizze az elektromos vezetéket és a gépet, hogy megfelelően működjön. Ha probléma van, ne használja a készüléket, és azonnal vegye fel a kapcsolatot szervizközpontunkkal.

- 1** Helyezze a dugót 230 voltos fali konnektorba.

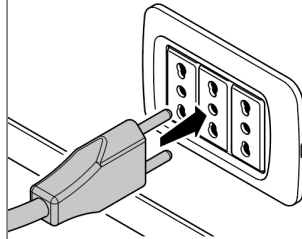

- 2** Nyomja meg a gép jobb alsó részén található start pedált.

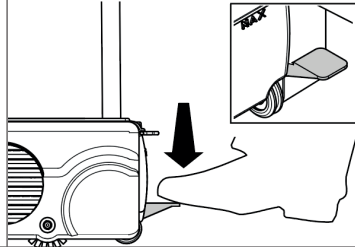

Fontos, hogy nyomja le teljesen a pedált a motor indításához, mielőtt lenyomná a nyelet, hogy elkerülje a géptest központi tengelyének bármilyen károsodását.

- 3** A start pedál lenyomása közben lassan engedje le a tartályt maga felé. Ekkor a gép automatikusan bekapcsol, és a kékék elkezdnek forogni.

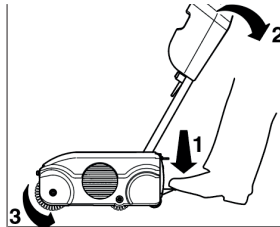

- 4** A gép automatikusan bekapcsol, amikor a tartály függőleges helyzetbe (nyugalmi helyzetbe) kerül.

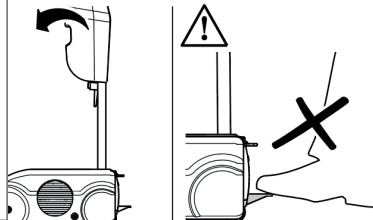

Ne nyomja meg a start pedált, amikor a tartály visszahelyezi az eredeti helyzetbe.

FUNKCIÓK

A gép használata előtt ellenőrizze, hogy a fent leírt összes lépést helyesen végezte-e el.



Mielőtt elkezdené a takarítást, távolítsa el minden szilárd szennyeződést, például porcsomókat, köveket, üveget, papírt stb. a kezelendő felületről.

- 1** A motor bekapcsolása után mozgassa a gépet előre-hátra lineáris mozdulatokkal. A fogantyú alatt elhelyezett kar lehetővé teszi a korábban beleöntött folyadékot adagolni a tartályba.

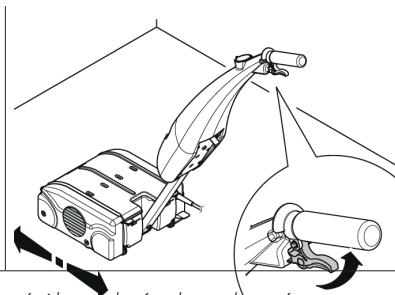

Ennek a gépnek a motorja rendelkezik egy biztonsági berendezéssel, amely a gépet a következő esetekben kapcsolja ki túlterhelés esetén. Ebben az esetben pihentesse a gépet 15 percig, majd folytassa a munkát ott, ahol abbahagyta. Ha a motor nem működik megfelelően, forduljon szervizközpontunkhoz.



Ne végezzen körkörös mozdulatokat a géppel, hogy az összegyűjtse a kiadott folyadékot.

- 2** A kar meghúzása után a folyadék szétoszlik egyenletesen az előlő hengerkefén.

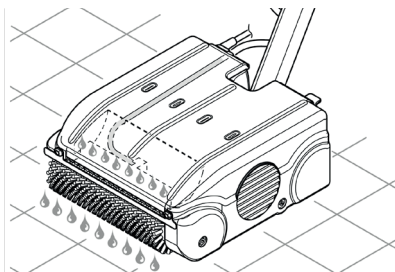

A folyamatban lévő műveletben csak félig húzza meg a kart; ugyanazon az úton visszafelé haladva pedig engedje el a kart, és így lehetővé téve a folyadék visszagyűjtését.



A visszafelé haladva, a gép ugyanazon az úton halad vissza, ahol az előző műveletben járt, így biztosítva a kiadott folyadék teljes visszanyerését.

3 Az adagolt folyadék automatikusan visszakerül a gép alsó részén található szennyvíztartályba mechanikus gyűjtés útján.

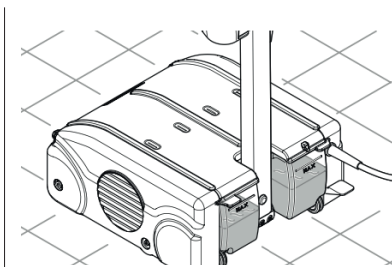

Fontos, hogy a szennyvíztartályt akkor ürítsük ki, amikor a szivárgó folyadék eléri a tartály hátulján nyomtatott maximális jelölést, így elkerülve annak véletlen kiömlését.

SZÁLLÍTÁS

A gép biztonságos szállításához kövesse az alábbi lépéseket:



A gép elmozdítása előtt ellenőrizze, hogy a tartály függőleges helyzetben van-e. Az elektromos kábelt ki kell húzni a konnektorból.

- 1** A gép két gumikerékkal rendelkezik az alsó részen. A tartályt a tartály felé húzva anélkül, hogy megnyomná a kick - start pedált, a gép elülső része felemelkedik, ami garantálja a könnyű szállítást.

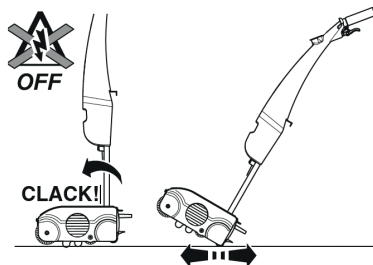

Ha a szennyvíztartályban lévő folyadék elérte a legmagasabb szintet, akkor ki kell üríteni, mielőtt a gépet tovább használnánk.

- 2** Lehetőség van az egész gép felemelésére, a tartály alsó részén található erre szolgáló nyílás segítségével, hogy akár a ház felső emeletére is mozgatható legyen.



Ne emelje fel a gépet a tartály felső gombjának segítségével.



Járművekkel történő szállítás esetén biztosítsa a gépet úgy, hogy az semmilyen módon ne tudjon elmozdulni.

HASZNÁLAT UTÁNI TEENDŐK

Tisztítás után kövesse az alábbi lépéseket:



Mielőtt bármilyen műveletet elvégezne, ellenőrizze, hogy az elektromos vezeték ki van-e húzva a konnektorból.



Viseljen védőkesztyűt a műveletek elvégzésekor, hogy elkerülje a közvetlen érintkezést a tisztítószer-maradványokkal vagy a fémiszegéllyel

- 1** Nyissa ki a gép felső fedelét a két oldalsó kapocs felfelé mozgásával.

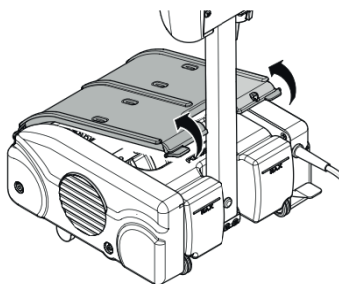

- 2** Vegye ki és ürítse ki a szennyvíztartályt. Mossa át folyó vízrel, és szükség esetén használjon spatulát az alján lévő maradékok eltávolításához.

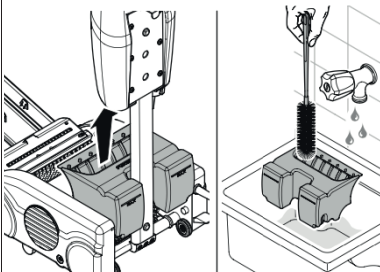

A szennyvíztartályhoz hegesztett rozsdamentes acéllemez nem eltávolítható. Ne próbálja meg eltávolítani!

- 3** Vegye le a felső fedőt, és mossa át óvatosan folyó vízzel. Ellenőrizze, hogy a csepegtető tálcában és a vízcsőben nincs-e dugulás.

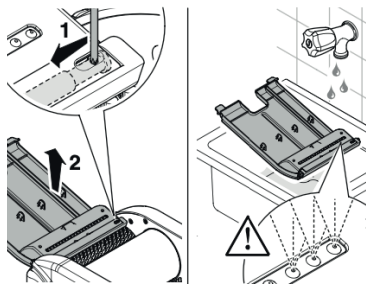

- 4** Csatlakoztassa le és ürítse ki a tiszta víztartályból 2 a víz és/vagy tisztítószer maradékát.

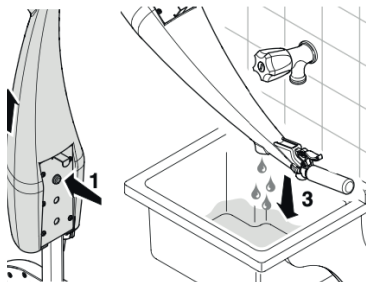

Ne tegye a lábát a géptestre ezen művelet közben.

KARBANTARTÁS

A rendszeres karbantartás fenntartja a gép biztonságos működését és mindig készen áll az használatra. Végezze el a következő műveleteket:

 Minden művelet előtt ellenőrizze, hogy az elektromos vezeték ki van húzva a konnektorból.

- 1** A gépet biztonságos helyen tárolja, hogy könnyen elvégezhesse a karbantartást.

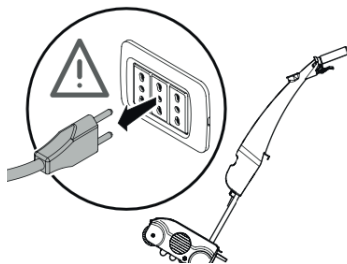

 Védőkesztyűt viseljen a műveletek végzése közben, hogy elkerülje a közvetlen érintkezést a fémszélékkel vagy éles műanyag részekkel.

- 2** Húzza ki a fogantyút a géptestből, majd helyezze azt egy munkasztalra.

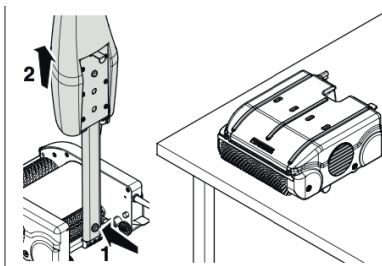

- 3** Csatlakoztassa le a gép felső fedelét, majd alaposan mossák ki folyó vízzel.

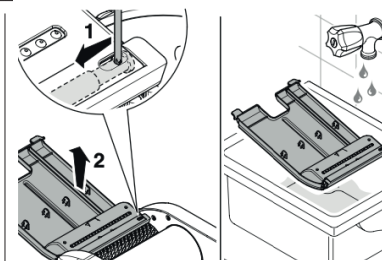

- 4 Nyomja meg a gombot a gép bal oldalán, hogy eltávolítsa a keféket. Használjon nedves ruhát a gép belső oldalainak tisztításához, miközben ellenőrzi a tömítések eldugulását.

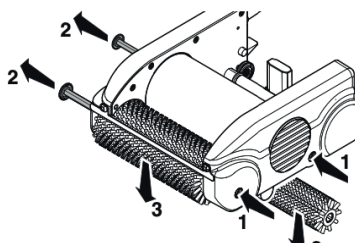

Ne tisztítsa a gépet gőztisztítóval

HIBAELHÁRÍTÁS

Az alábbiakban példákat mutatunk be néhány olyan problémára, amelyek felmerülhetnek.



Ha az alábbi ellenőrzések elvégzése után nem ér el pozitív eredményt, kérjük, hogy azonnal lépjen kapcsolatba szervizszolgálatunkkal.

Ha a készülék nem működik

Ellenőrizze, hogy a tápkábel dugója helyesen van-e behelyezve. (230V) Ellenőrizze, hogy a hálózati kábel nem sérült -e meg, vagy nem csíkos-e.

A motor bekapcsol, de a kefék nem forognak.

Húzza ki a tápkábelt, és ellenőrizze, hogy a központi kefe forgatható-e, hogyha megpróbálja kézzel mozgatni.

Ha a víztartály szivárog

Ellenőrizze, hogy a kábel vízszelepe teljesen rá van-e csavarozva a tartályra.

Ellenőrizze, hogy a folyadékkelosztó karhoz rögzített hajtókábel nincs-e túlságosan megfeszítve.

Ellenőrizze, hogy a tartály teljesen ép-e, és nincsenek-e rajta lyukak és/vagy repedések.

Ha a gép nem osztja el jól a mosóvizet

Győződjön meg róla, hogy a fedél alatt elhelyezett csepegtető tálca nem tömődött-e el.

Ellenőrizze, hogy az átlátszó cső nincs-e eltömődve vagy felgyűrődve.

Ha a gép nem gyűjti a vizet

Ellenőrizze, hogy a víztartály gyűjtő megfelelően van-e behelyezve, és hogy a fedél teljesen zárva és rögzítve van-e a készüléktesthez.

Ellenőrizze, hogy a mosóvíz rendszeresen csepeg-e, amikor meghúzza a kart.

Ellenőrizze, hogy a kefék nem kopottak e túlságosan.



Pure Life Deutschland GmbH
Werner-von-Siemens-Straße 19,
36041 Fulda
www.purelifehome.eu

Pure Life Hungária Kft.
1145, Budapest, Jávor utca 5/a
www.purelifehome.eu

